



Zkrocení gryfonů

U města Stormwind byla v temném lese nalezena smečka divokých gryfonů. Bojovníkům se podařilo po mnoha útrapách tyto bojová zvířata zkrotit a vycvičit pro překonávání dlouhých vzdáleností a průzkum území.

Přepadení města Stormwind

V nočních hodinách narušila náš klid horda orků vedená velkým Orkem Viddlakem Louskolebem, který nás naposledy varoval před útokem armády orků.

Suchavka a hluchavka ukradli stormwindskou poštu

Zlý démoni předků dávných dob Suchavka a Hluchavka ukradli zprávy pro naše bojovníky. Dorazili na kouřovém oři do našeho města a žádali výkupné v podobě lidského masa, které si chtěli upravit na másle s koprem. Duchové si vybrali bojovníka Matiše neb je dobře živený a jeho maso vyhovovalo jejich mlsným jazýčkům. Udatný bojovník Matiš však své únosce oklamal a v nestřeženém okamžiku utekl a silně zakrvácen doběhl do města, kde padl vysílením.



Hladomor

Ve městě Stormwindu panuje již dva dny silný hladomor, který je způsoben bloádou zásobovacích cest. Povozy s jídlem nemohou dorazit do města. Z těchto důvodů jsou sníženy dávky jídla. Bojovníci se musí pokusit porazit orky, kteří stráží všechny přístupové cesty do města.

Soutěž

Hledáme schopné malíře, kteří spatřili orky na vlastní oči. Nakreslete jejich obrázek a odevzdejte šéfredaktorům.



Kapitola 3. : Staří bohové a stavění Azerothu

Neuvědomující si Sargerasova záměru zničit jejich nesčetnou práci, pokračovali Titáni v pohybu ze světa do světa, formující a organizující každou planetu pro co se hodila. V průběhu jejich cesty narazili na malý svět, který je později známý jako Azeroth. Jak šli Titáni přes prvotní krajinu tohoto světa, narazili na množství nepřátelských elementárních stvoření. Tito elementálové, ctění jako rasa bytostí nezměrného zla, jsou známí pouze jako Staří Bohové, slíbili, že zaženou Titány pryč a ponechají tak jejich svět nedotčený kovových doteků Titánů.

Pantheon, vyrušený sklonem pro zlo Starých Bohů, vedl válku proti elementálům a jejich temným pánům. Armády Starých bohů byli vedeni nejmočnějším poručíky: Ragnarosem Pánem ohně, Therazane Matkou skal, Al´Akir Pánem větrů a Neptulon Pánem přílivu. Jejich chaotické síly se střetávali po celé tváři světa s kolosálními Titány. Ačkoliv byli elementálové silní mimo rozsah smrtelnosti, nemohli jejich společné síly zastavit mocné Titány. Jeden po druhém Páni živlů padli a jejich síly byli rozptýleny.

Pantheon zničil pevnosti Starých bohů a uvěznil pět zlých bohů daleko pod povrch světa. Bez moci Starých Bohů připoutat jejich bouřlivé duše k fyzickému světu byli elementálové vyhnáni do hlubinných plání, kde mohou mezi sebou zápasit na věky věků. S odchodem elementálů se příroda uklidnila a svět se srovnal do pokojné harmonie. Titáni viděli, že hrozba byla zažehnána a dali se do práce.

Titáni zplnomocnily spoustu ras k pomáhání utváření světa. K vykopání ohromných jeskyní do země Titáni stvořili trpaslíkům podobné hliněné, žijící magické kameny. Na pomoc při vylovení a vyzvednutí země z mořského dna, vytvořili Titáni obrovské, ale mírumilovné mořské obry. Po mnoho věků Titáni hýbali a tvarovali zemi až z toho zbyl jenom jediný perfektní kontinent. Uprostřed světadílu Titáni utvořili jezero jiskřících energií. Jezero, které pojmenovali Studna Věčnosti, zdroj života pro Azeroth. Její mocná energie vyživovala kosti světa a posilnila život k ujmoutí se v úrodných zemích. Po čase se rostliny, stromy, příšery a stvoření všech druhů začali radovat z původního kontinentu. Jak soumrak udeřil na poslední den jejich práce, pojmenovali Titáni první kontinent Kalimdor: „ Země věčného svitu hvězd“. *(pokračování v dalším čísle)*



Jednoho dne se odvážný bojovník rozhodl, že zabije některé postavy v Ogrimmaru. Udělal si seznam, aby na nikoho nezapomněl.

Dozvěděl se to Šaddár a přišel za bojovníkem: "Bojovníku, jsem na tom seznamu i já?"

"Šaddár Šaddár.... ANO, JSI!"

"Nemohl bys, prosím tě, počkat do zítřka, chtěl bych se ještě rozloučit se skřetama a svou věží." tak dobře!"

Šaddár se druhý den vrátí a bojovníka zabije.

Dozví se o tom DeMordrey a přijde bojovníkem: "Bojovníku, jsem na tom seznamu i já?"

"DeMordrey ... DeMordrey ANO, JSI!"

"Nemohl bys, prosím tě, ještě den počkat, chtěl bych se rozloučit s manželkou a dětmi?"

"No dobře, ale zítra tě zabiju."

DeMordrey se na druhý den vrátí a bojovník ho zabije.

Dozví se o tom Kuan Jin a přijde za bojovníkem: "Bojovníku, jsem na tom seznamu i já?"

"Kuan Jin.... Kuan Jin.... ANO, JSI!"

"A můžeš mě vyskrtnout?"

"Jo, můžu."

Proč má orcký den jen dvacet hodin? A už jste viděli orka s dvaceti čtyřmi prsty na nohou a rukou?

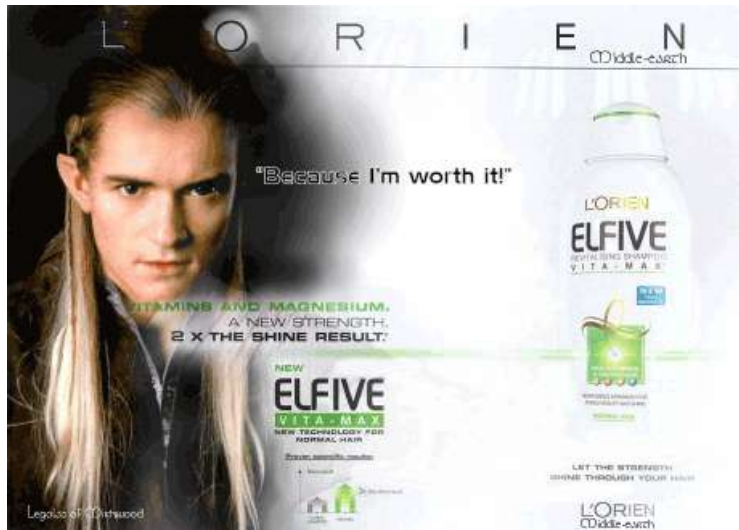

"No,
ho
za



Kolik orků je potřeba pro únos? Deset, jeden aby čapnul dítě a devět aby napsali žádost o výkupné.

Předstoupí indiánský náčelník před svůj kmen a praví: "Mám pro vás dvě zprávy: jednu dobrou a jednu špatnou. Ta špatná je, že se na naší prérii objevili skřeti. Ta dobrá je, že chutnají jako bizoni."

Vejde elf do hospody, odkašle si a trpasličím pijanům praví. "Slyšel jsem, že vy trpasličí vydržíte při pití nejvíc. Dám 500 zlatých tomu, kdo dokáže vypít 10 pint extračerného jednu za druhou." V místnosti zavládne ticho a nikdo nepřijme elfovu nabídku. Jeden trpaslík dokonce odejde. O půl hodiny později se ten samý trpaslík zase objeví a zaklepe elfovi na rameno. "Platí stále tvoje sázka?" ptá se. Elf kývne a hospodský vyrovná na bar 10 pint extračerného. Trpaslík se do nich pustí a všechny je vmžiku vypije. Ostatní štangasti mu provolávají slávu. jen elf překvapeně sedí. Pak dá

trpaslíkovi 500 zlatých a řekne "Neřekl bys mi, kam jsi na tu půlhodinu šel?" A trpaslík odpoví: "No... šel jsem do hospody dále vyzkoušet, jestli to zvládnou."

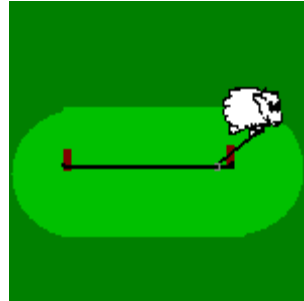
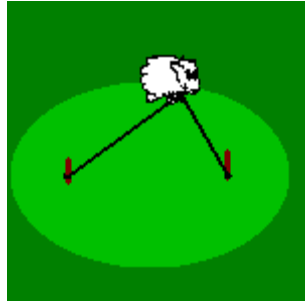
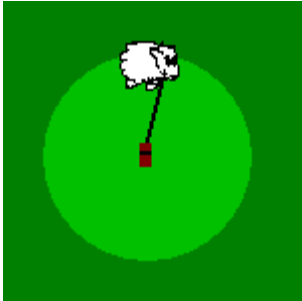

Ovce

Když přivážeme ovci k jednomu kolíku provazem, tak vyžere z trávy kruh. Pokud protáhneme kroužkem u krku provaz, jehož konce přivážeme ke dvěma kolíkům, vyžere nám elipsu. Budeme-li chtít ovál,

tak napneme provaz mezi dva kolíky, na něj navlečeme kroužek, a na ten přivážem provaz, na jehož druhém konci je ovce.

Jak přivázat ovci, aby nám vyžrala v travě čtverec? Máte provazy, kroužky a jednu ovci.

Tajný kód

Zkuste zjistit, jak pokračuje tato posloupná řada: **J, D, T, Č, P, Š, S, ...**
Nehledej, za tím nic těžkého, řešení je jednoduché a vtipné

Tři bojovníci

Do hostince přišli tři bojovníci. U baru si řekli za jeden pokoj 10 goldů, které každý z bojovníků zaplatil - dohromady 30 goldů. měl poslíček odnést jejich zavazadla, přispěchal majitel hostince, měli hosté zaplatit jen 25 goldů. Dal tedy poslíčkovi pět goldů, ať bojovníkům vrátí. Poslíček nevěděl, jak rozdělit 5 goldů mezi tři osoby, tak dal každému po jednom goldu a dva si nechal. Každý zaplatil 9 liber (deset původně, jednu dostal zpět). $3 \times 9 = 27$. Dva si nechal poslíček. $27 + 2 = 29$. Kam zmizela jeden gold?



Když
že
je
tedy
goldy

Nehoda

V drožce jede otec a syn (pokrevní). A jak to tak chodí, najednou se přihodí strašná nehoda. Oba dva jsou vážně zraněni a ošetřovatelé je odvezou do dvou různých nemocnic. Syn je operačním stole, přijde k němu doktor a řekne: "Nemůžu ho ošetřovat, je to můj (pokrevní) syn!"

Jak je to možné?

Záhadné symboly

Víte, jak bude pokračovat tato řada symbolů?



Ryba

Obrázek znázorňuje plavající rybu. Přeložte právě 3 zápalky, aby ryba plavala na druhou stranu.

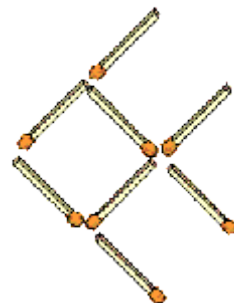



Tajga - Pročitnutí

Bylo ráno.

Vycházející slunce rozsvítlo špičky stromů tak, že pod sněhovou nadílkou jiskřily jako vzácné drahokamy. Ve stínech, které ještě přetrvávaly nad zemí, přeběhl pár zajíců. Jejich hravé dovádění přerušilo prasknutí větvičky. Zvířátka se zarazila uprostřed pohybu, uši nastražené v náhlé pozornosti a pak se dala na úprk.

Ze stínu vysoké jedle vystoupila elfí dívka a rozčarovaně si oklepávala sníh z hlavy. Ústa se jí pohybovala, jak si mumlala nadávky, očividně si dávala za vinu zaječí úprk, který vyvolalo její neopatrné našlápnutí.

Dívce mohlo být tak osmnáct jar, měla mléčně bílou pleť a stříbrné vlasy svázané do ohonu. Ve světlé tváři se velmi vyjímalá rudá ústa (nyní vztekale semknutá) a jasné zelené oči. Působila až éterickým dojmem, se kterým se ale neslučoval vzteklý tón tichého hlasu.

„Jsem nešika, nešika! Kdyby mě tak viděl táta ... dostala bych za uši“

Mimoděk se dotkla lalůček elfsky špičatých uší a pousmála se nad vzpomínkou na otce.

Dívka se jmenovala Tajga a pocházela z obyčejné elfské rodiny. Otec byl, stejně jako mnoho dalších jejího rodu, lovcem. Díky neobyčejnému citu pro přírodu - rostliny a zvěř - byl skutečně vynikajícím lovcem a vždy doufal, že Tajga půjde v jeho šlépějích. Nakonec se ale lovkyně stala Tajgina starší sestra Tajenka. Před několika měsíci ale oba zahynuli na výpravě do Ashenvaleských lesů. Měla to být bezpečná výprava, Ashenvale bylo již nějakou dobu poklidné místo, tentokrát se ale střetli se skupinou opilých aliančních zběhů a ani jejich mimořádné schopnosti jim nepomohly proti opilé zuřivosti protivníků.

Tajga od té doby cítila nutkavou potřebu splnit otcí jeho přání, aby se i ona stala lovkyní, ale její časté výpravy do lesa končily podobnými fiasky jako dnes - prasknutí větvičky, povolená tětiva luku, ztracený nůž ... Tajga prostě nebyla lovec. Tímto zjištěním se ale její snažení stávalo o to urputnější. Sama sobě kladla otázku - kdo tedy jsem, když ne lovec? Co umím a co se mnou bude?

A tak to krásné zimní ráno opět zastihlo Tajgu v lesích, které ač krásné, rozhodně nebyly „jejím“ místem.

Když oklepala z vlasů sníh, vykročila na mýtinu. Už se chtěla v ranním slunci slastně protáhnout, když v tom koutkem oka zachytila pohyb, který do lesa rozhodně nepatřil - příliš rychle mihnutí ve stínu a odlesk slunce na něčem kovovém. Tak tak stačila uskočit, když jí kolem ucha proletěla kovová šipka. Ukryla se za strom a očima prohledávala stromy na druhé straně mýtiny. Záhy rozeznala dvě postavy - vousatého trpaslíka a gnómskou ženu. Za nimi se ve stínu krčila obrovská kočka. Jeden z nich byl lovec.

Tiše zaklela.

Citelně si teď uvědomovala, že sem nepatří, neměla se jak bránit. Lukem, který držela v ruce, netrefila ani zajíce ... oči upřené na nepřítele pomalu couvala. Náhle viděla, jak bílá kočka zmizela, splynula s bílou barvou sněhu. Věděla, že kočka se blíží k ní, ale byla bezmocná. Krok za krokem ustupovala a cítila, jak tichý strach nahrazuje palčivá zuřivost. Milovala život a rozhodně nechtěla zemřít.

Zvíře se před ní zhmotnilo jakoby z ničeho. V jednu chvíli před ní byl sníh, mrkla očima a najednou tam byla - ohromná, žluté



oči upřeny do jejich. Tiše vrčela. Mimoděk zaregistrovala, že dvojice vykročila na mýtinu a blíží se k ní. Pak se událo několik věcí najednou. Trpaslík vykřikl a kočka skočila. V ten samý okamžik hněv v Tajze dosáhl vrcholu a zhmotnil se v ohnivou kouli, která zasáhla zvíře, sežehnuté padlo na zem metr před dívku. Dvojice se zarazila uprostřed kroku a jejich sebejisté obličej lehce znejistěly. Rudou mlhou hněvu viděla, jak trpaslík natahuje do kuše další šipku a gnómská žena mumlá zaklínadlo, ruce zvedlé aby byla připravena seslat prokletí.

Zamumlala slovo, o kterém ani nevěděla, že jej zná a obklopil ji štít bílého světla. Cítila, že ta ochrana je mocná, ale zároveň jako by si brala její vlastní sílu. Hněv v ní utvořil další ohnivou kouli, která zasáhla trpaslíka těsně před tím, než vypustil šipku z kuše. Gnómka mezi tím seslala kouzlo, které od štítu kolem Tajgy odrazilo a zasáhlo tu, která jej vyvolala. I když bylo oslabené, stačilo to, aby gnómka zavravorala napůl omráčená. Tajga cítila, jak jí opouštějí síly. V tom se z nebe přímo nad ní snesl obrovský pták, těsně nad zemí se změnil na plavou lvici, která zařala drápy do zmatené gnómky. Krev potřísnila sních i Tajginu tvář, když gnómcino tělo padlo mrtvé k zemi.

V té chvíli zmizel štít kolem dívčina těla a té se podlomily kolena. Klesla do sněhu a překvapenýma očima hleděla na scénu před sebou – spálené křoví, rozšlapaný sních, mezi tím sežehlé tělo bílé kočky a mrtvý trpaslík, kterému oheň spálil vousy i vlasy ... v otevřených mrtvých očích bylo znát překvapení nad tím, jak celá bitka



dopadla. O kousek dál mrtvola gnómky, které lví dráp roztrhl břicho... Odvrátila oči.

Místo lva vedle ní stála vysoká štíhla taurenka, která si jí měřila mírnýma hnědýma očima. Představa, že to byla ona, kdo tak lehce zabil gnómku byla skoro směšná.

Taurenka zamumlala nějaké slovo a přejela rukama nad Tajgou. Ta cítila, jak se jí náhle začala vracet síla a energie. Roztřeseně se postavila na nohy.

„Vděčím ti za svůj život.“ řekla a podala taurence ruku. Ta se pousmála a nabízenou ruku přijala.

„Zvládla bys to sama, tvá magická síla je obrovská“

„Magická síla?“ zasmála se Tajga, ale vzápětí její smích utichl. Cítila ji. Cítila, že to, co se probudilo hněvem, v jejím těle zůstalo. A přítomnost té nové síly vůbec nebyla nepříjemná. Jako by se jen objevilo něco, co vyplnilo prázdné místo v duši, jako by se všechno konečně dostalo tam, kam má ...

„Magická síla ...“ opakovala pomalu a pak se smíchem luskla prsty.

Nad dlaní jí zazářil malý plamínek. Obě na něj chvíly hleděly a pak se na sebe usmály.

A tak se poprvé setkaly – čarodějka Tajga, která právě našla svou sílu a mocná druidka Sidheag, dvě bytosti, ze kterých se toho rána, stali nerozluční přátelé.



Krabice (tradiční)

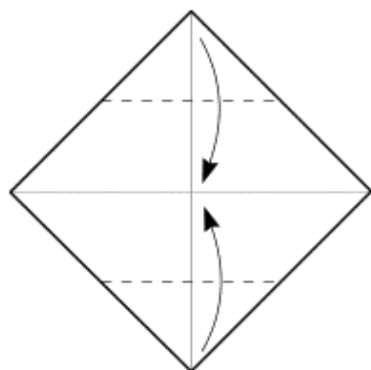

1) Rohy přeložit ke středu.

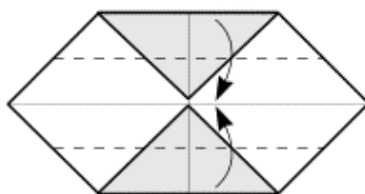

2) Přeložit ke středu.

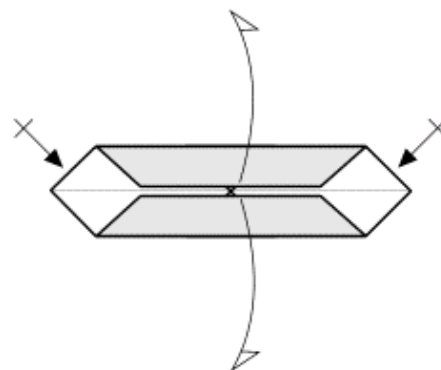

3) Rozložit. Zopakovat ve kroky 1 a 2 ve svislém směru.

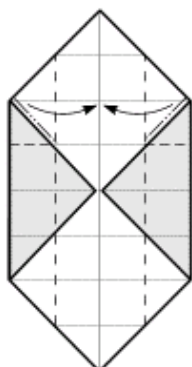

4) Podle naznačených hran formujeme boky krabice.

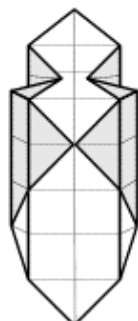

5) Postup formování při pohledu shora.

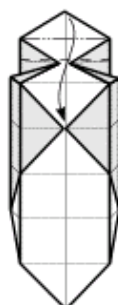

6) Vrchní cíp přehnout přes bok krabice a zaklesnout do dna.

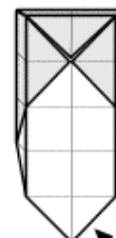

7) Postup 4-6 provést na spodní straně.

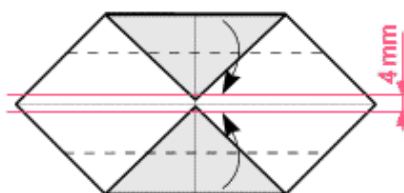
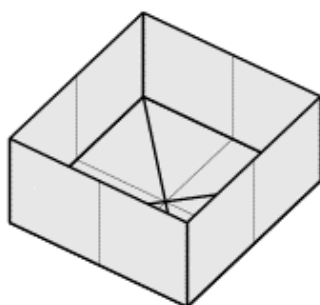

ad 2) Při skládání víka: v kroku 2 nepřekládat až ke středu, ale asi 2 mm od něj, podle velikosti krabice.



Táborový časopis WOW
E-mail redakce: vlci@naseweby.com

Redaktoři

Lord Urethra Uther

Eoy

Matiš

Rheinn

Tmor

a ostatní..



Redakce časopisu:

Nezávislý táborový časopis WOW má své příspěvovatele z řad táborníků, odborníků a nejen jich z různých míst a táborů ČR a mimo to. Jsou zde zveřejňovány příspěvky táborníků z časopisů a novin, se kterými WOW spolupracuje.

I vy můžete přispět svým textem do vašeho časopisu WOW na naše internetové stránky a nejen na ně..., protože všichni jste redaktoři tohoto časopisu. Táborový časopis WOW je časopis všech.